

Снятие и установка цепи привода распределов

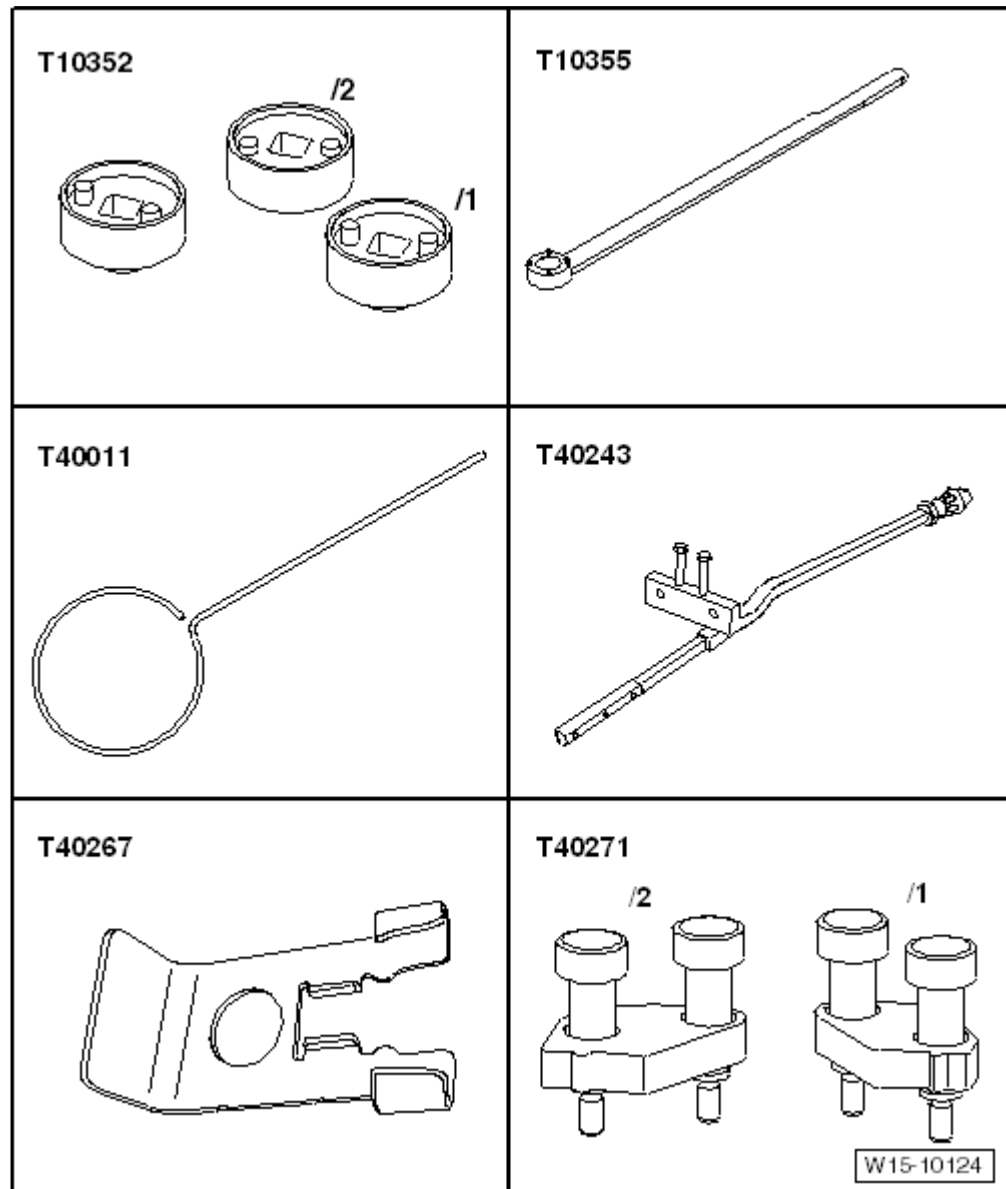

Необходимые специальные приспособления, контрольные и измерительные приборы, а также вспомогательные средства

- ◆ Двигатели CBFA, CCTA: приспособление - T10352-
- ◆ Двигатели CCZA, CCZB, CDAA, CDAB: Приспособление - T10352/1-
- ◆ Упор - T10355-
- ◆ Фиксатор - T40011-
- ◆ Монтажный рычаг - T40243-
- ◆ Фиксатор - T40267-
- ◆ Фиксатор распределов - T40271-

Снятие:

- Снять верхнюю крышку цепи привода ГРМ → Глава.
- С помощью упора - T10355- повернуть демпфер крутильных

колебаний и установить его в „ВМТ“-стрелка-

- Желобок на демпфере крутильных колебаний должен установиться напротив стрелки, нанесенной на нижнюю крышку цепи привода ГРМ.
- Метки -1- распредвалов должны быть обращены вверх.
- Снять демпфер крутильных колебаний → Глава.

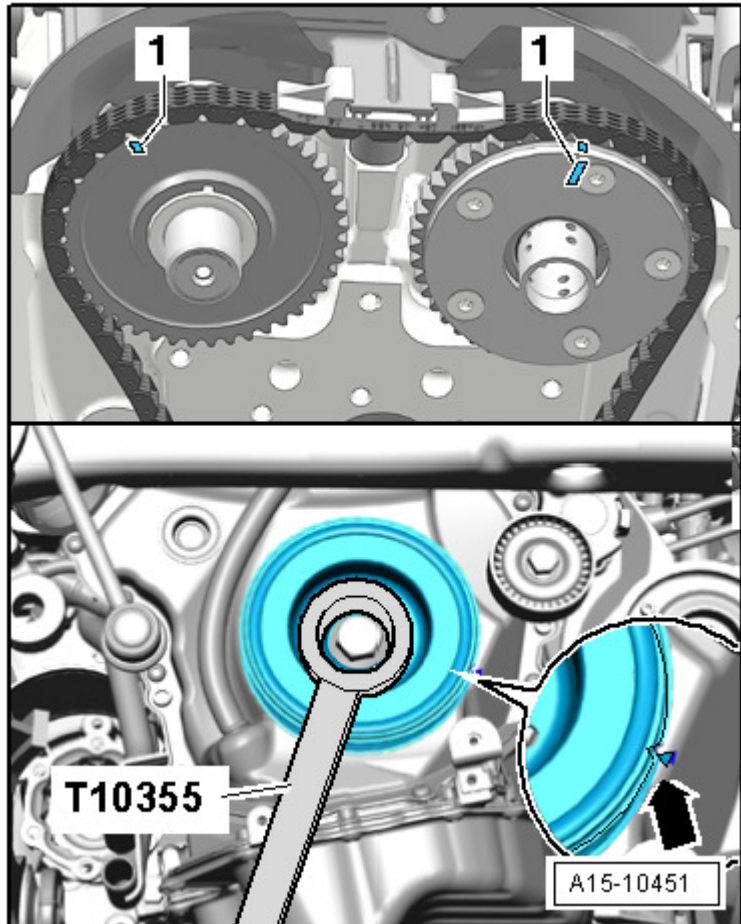

- При помощи втулки -T10368- вкрутить болт демпфера крутильных колебаний.
- Снять нижнюю крышку цепи привода → Глава.

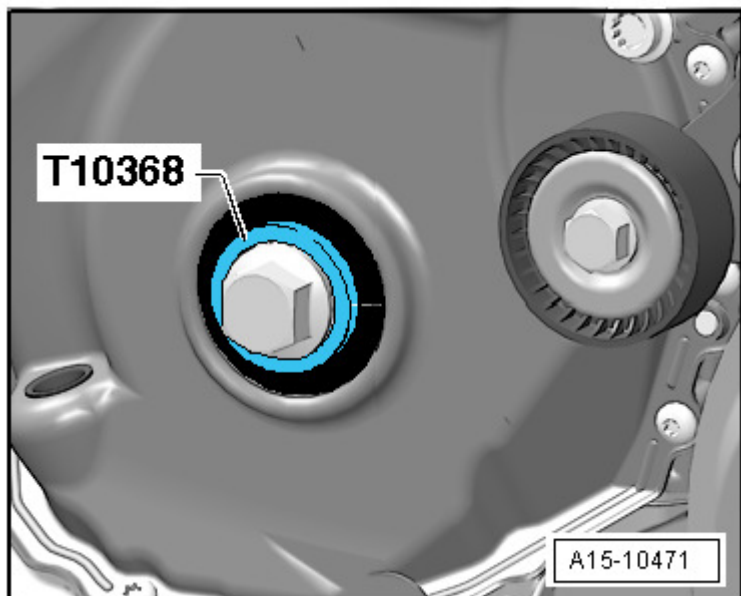

- Снять управляющий клапан с помощью приспособления - T10352- (двигатели CCZA, CCZB, CDAА, CDAB: приспособления -T10352/1-) по стрелке-





Осторожно!

Управляющий клапан имеет левую резьбу.

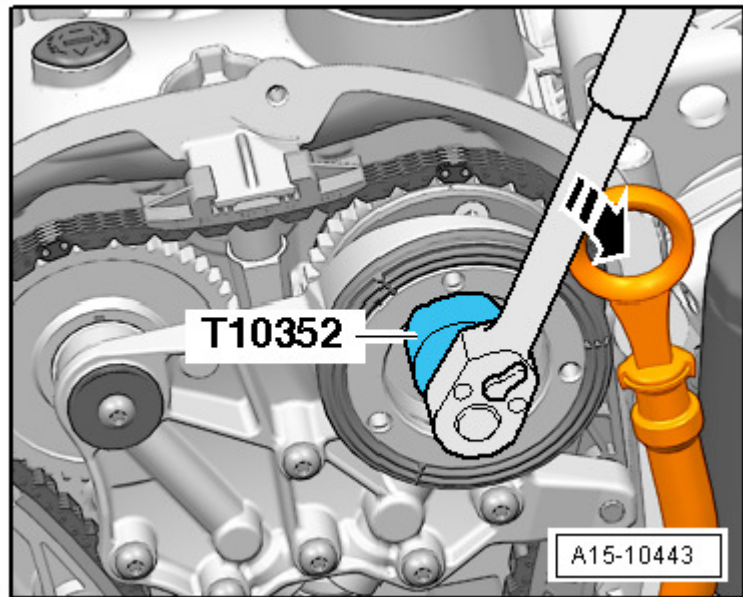

- Вывернуть винты -стрелки- и снять опору коленвала.

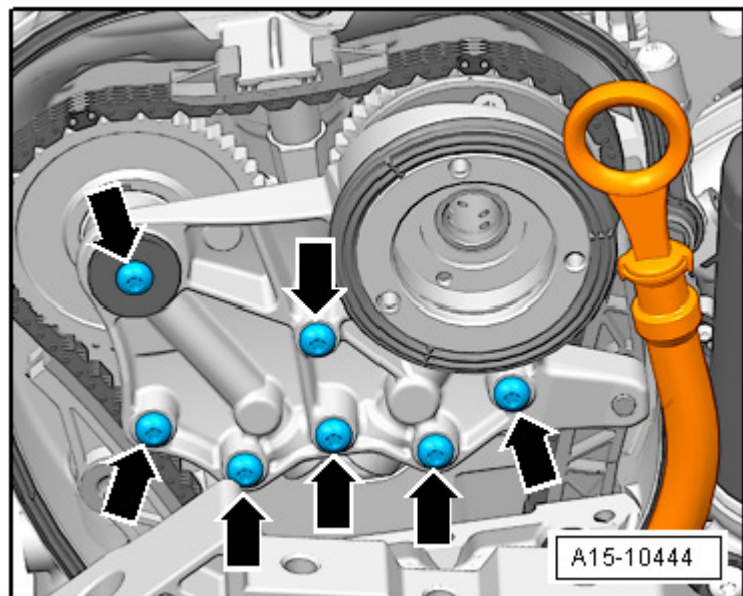

- Отжать натяжитель цепи привода масляного насоса -по направлению стрелки- и застопорить фиксатором - T40011-.
- Снять натяжитель цепи масляного насоса -1-.
- Снять цепь привода масляного насоса.

Volkswagen Technical Site: <http://vwts.ru> <http://vwts.info>

огромный архив документации по автомобилям Volkswagen, Skoda, Seat, Audi

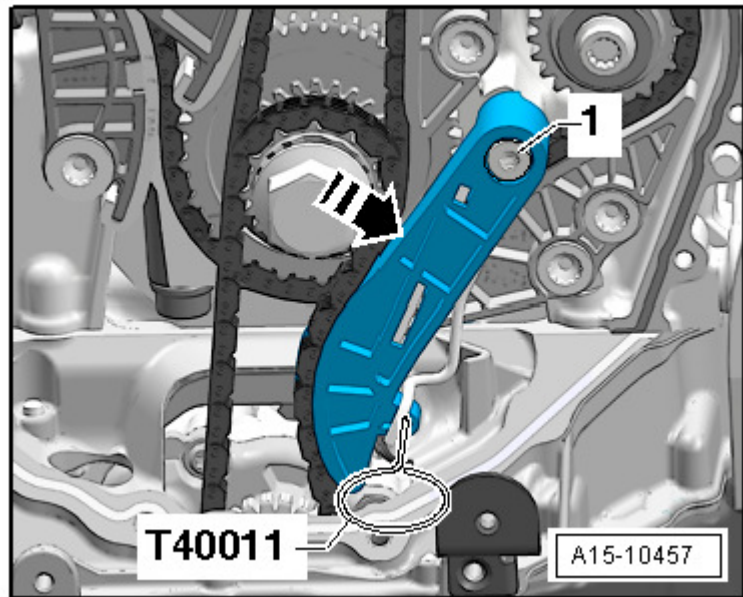

- Вывернуть болты -стрелки-.

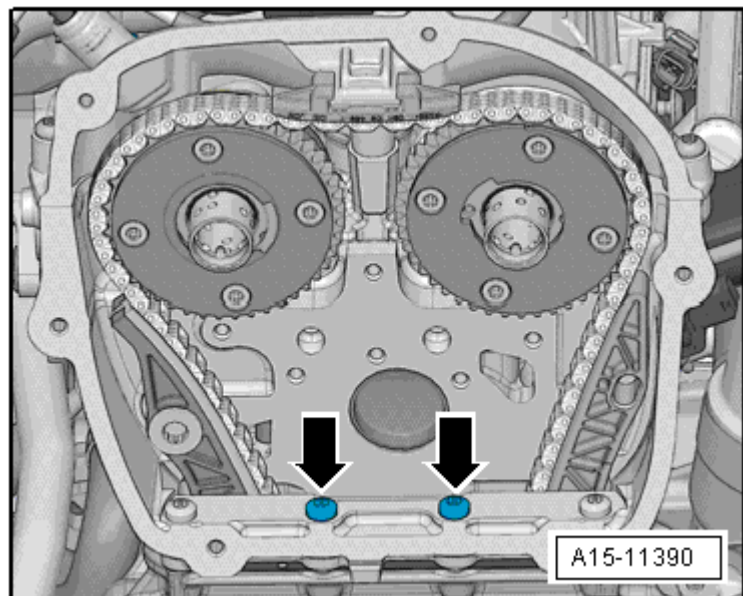

В зависимости от исполнения могут быть установлены 2 разных натяжителя, вариант 1:

- Ввернуть монтажный рычаг - T40243--стрелки-.
- Приподнять стопор натяжителя - стрелка 1-. Для этого можно заточить конец фиксатора - T40011-. Можно также использовать плоскую отвёртку шириной 1,5 мм.



Осторожно!

Натяжитель цепи легко повредить! Действовать следует очень осторожно.

- Медленно нажать на монтажный рычаг -T40243- по -стрелке 2- и удерживать его в этом положении.

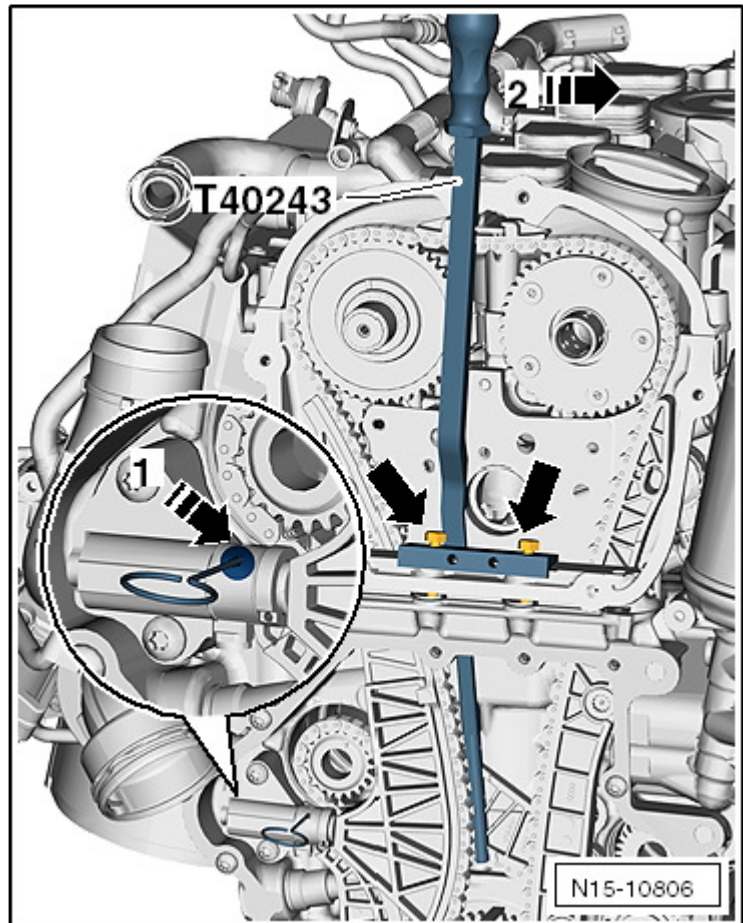

- Застопорить натяжитель фиксатором -T40011-.

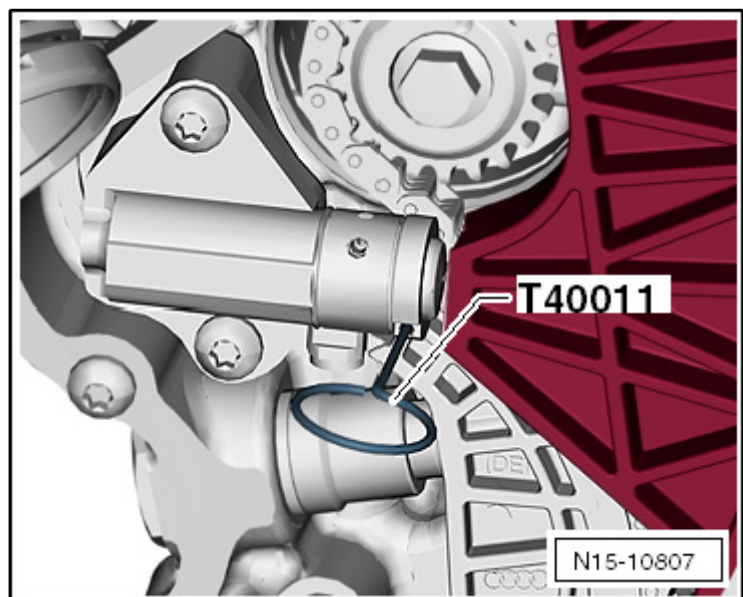

Вариант 2:

- Ввернуть монтажный рычаг - T40243--стрелки-.
- Сжать и удерживать стопорное кольцо -1- натяжителя цепи.
- Медленно нажать на монтажный рычаг -T40243- по -стрелке- и удерживать его в этом

положении.

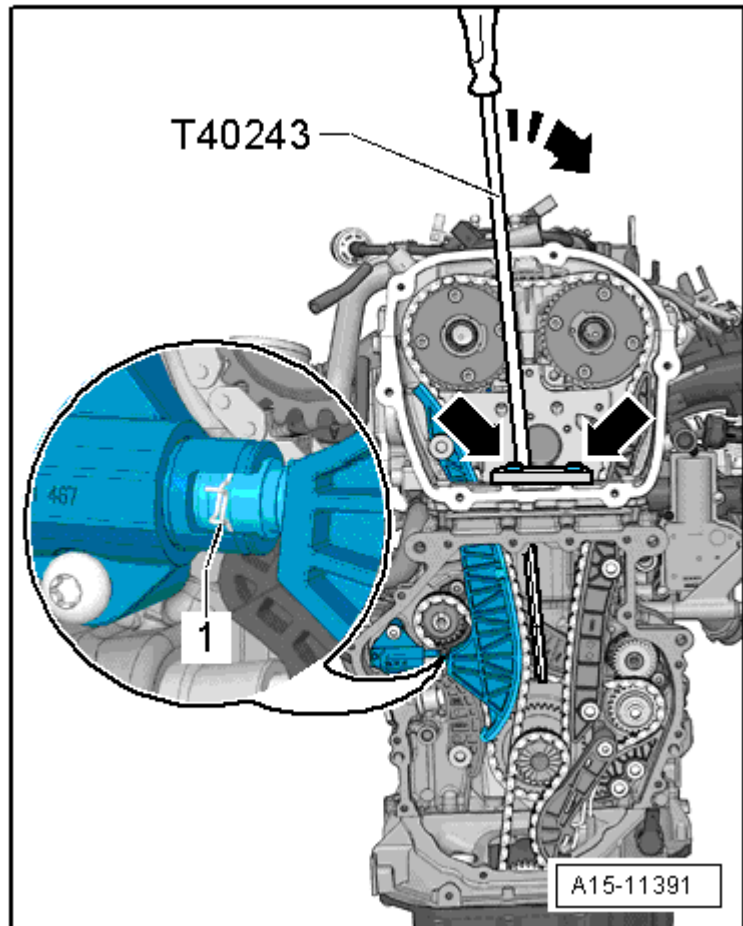

- Застопорить натяжитель фиксатором -T40267-.

Все

- Снять монтажный рычаг - T40243-.

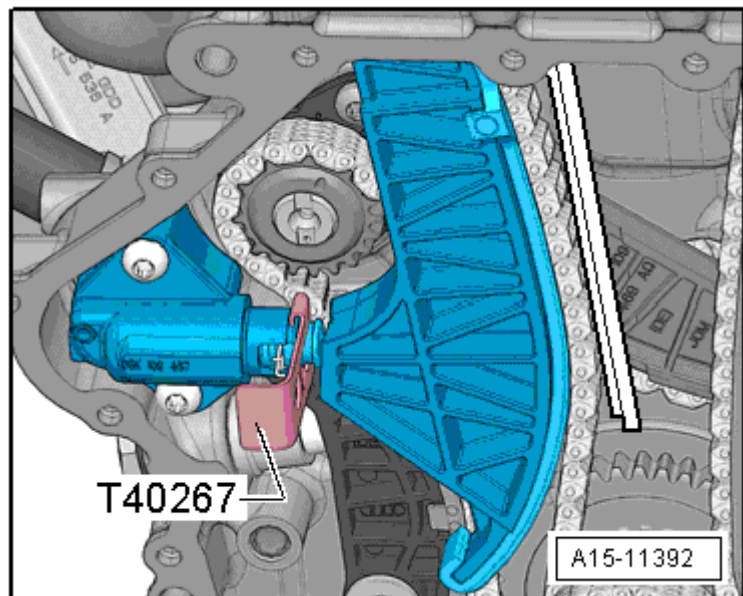

- Прикрутить фиксатор распредвалов -T40271/2- к головке блока цилиндров и вдавить в зубчатое зацепление звездочки в направлении стрелки -2-, при необходимости немного повернуть распредвал впускных клапанов ключом -1-.

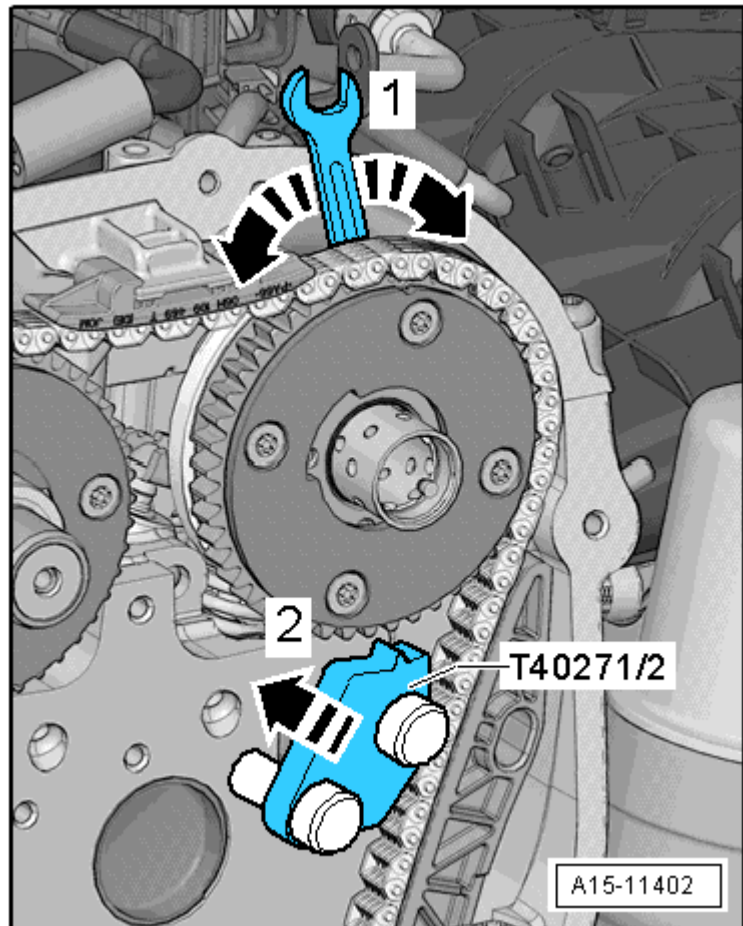

- Прикрутить фиксатор распредвалов -T40271/1- к головке блока цилиндров. Удерживать распредвал рожковым ключом по часовой стрелке -стрелка-.
- Выкрутить болт -A- и снять башмак натяжителя, при этом удерживая распредвал.

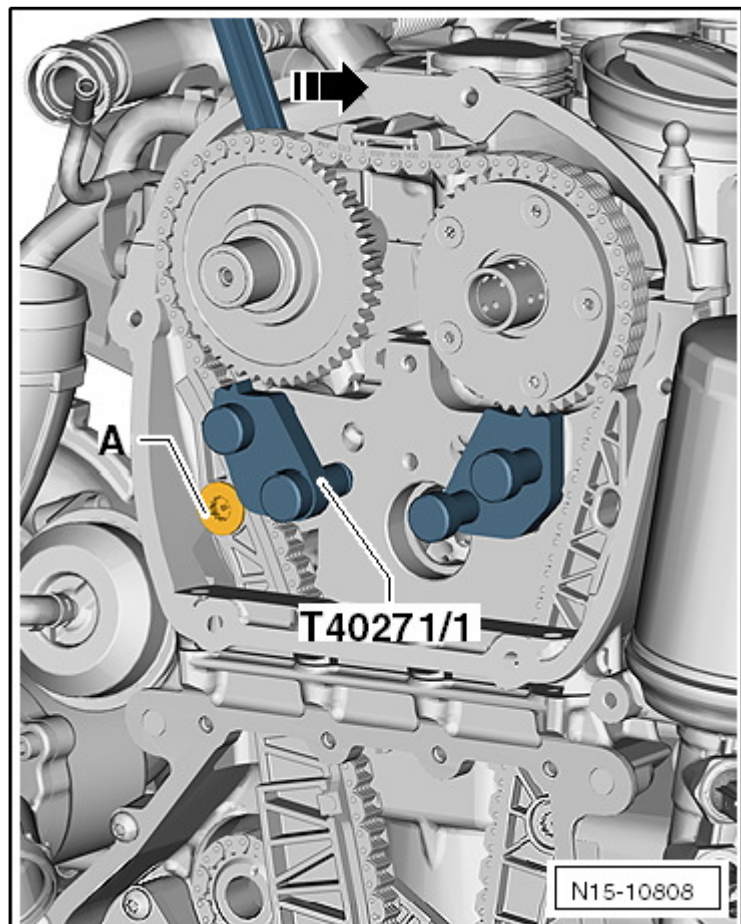

- Проворачивать распредвал выпускных клапанов по часовой стрелке -1-, пока фиксатор распредвалов -Т40271/1- не вдавится в зубчатое зацепление звездочки.

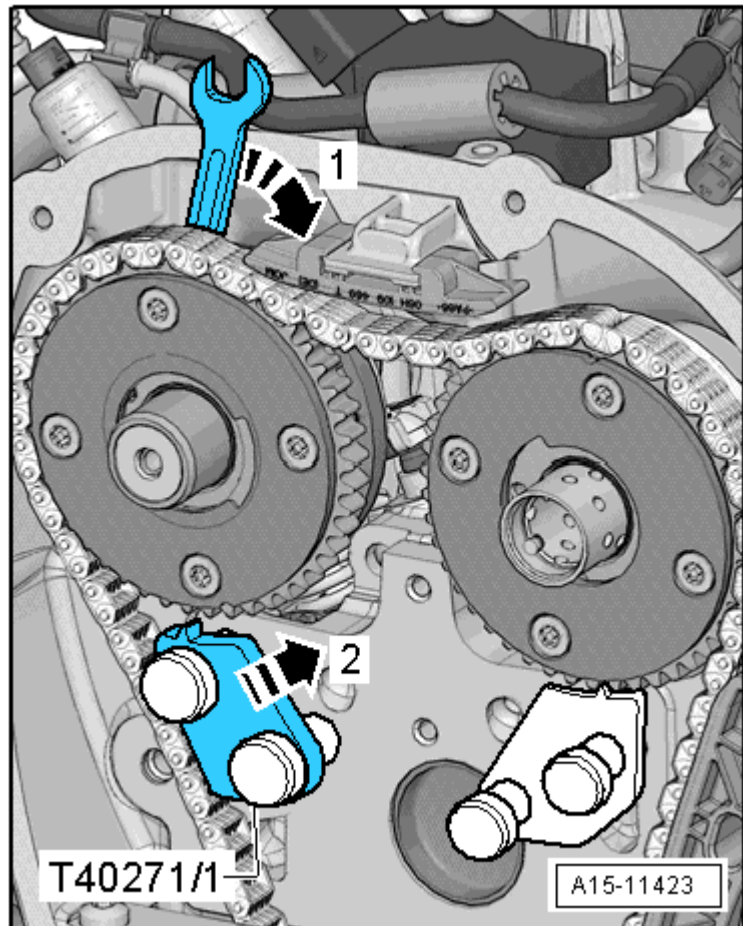

- Снять успокоитель цепи привода распредвалов -А-.
- Снять цепь.

Установка

- Моменты затяжки → Глава.

Указание

- ♦ Для установки цепи, воспользоваться помощью второго механика.

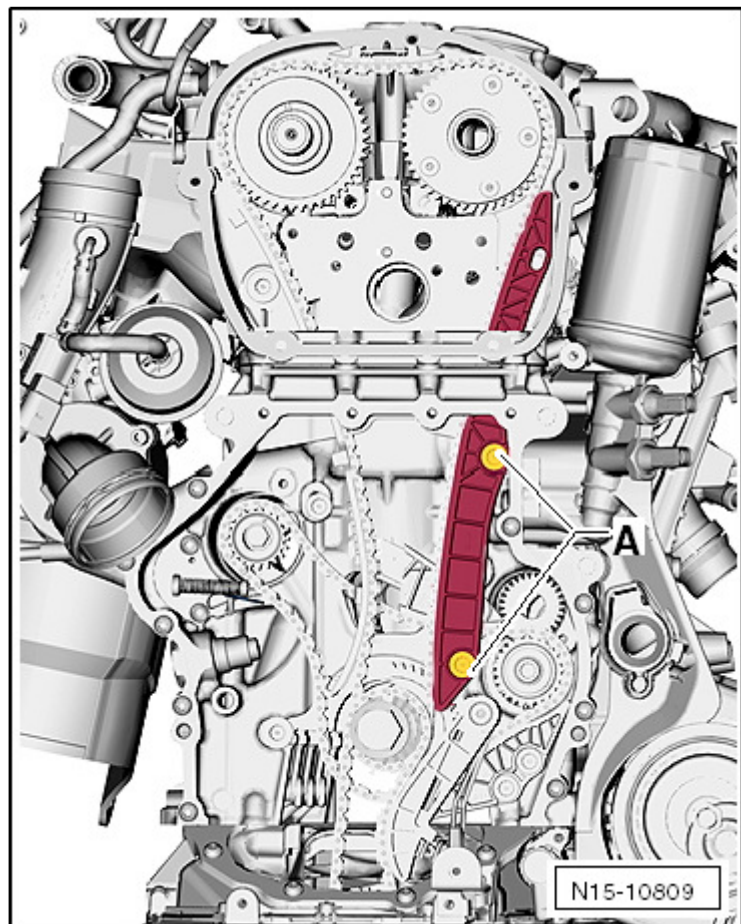

- ◆ Цветные звенья цепи должны располагаться у отметок на звездочках.
- Установить цепь привода на распределительный вал впускных клапанов.
- Установить цепь привода на распределительный вал выпускных клапанов.
- Установить цепь привода на коленчатый вал и удерживать её.

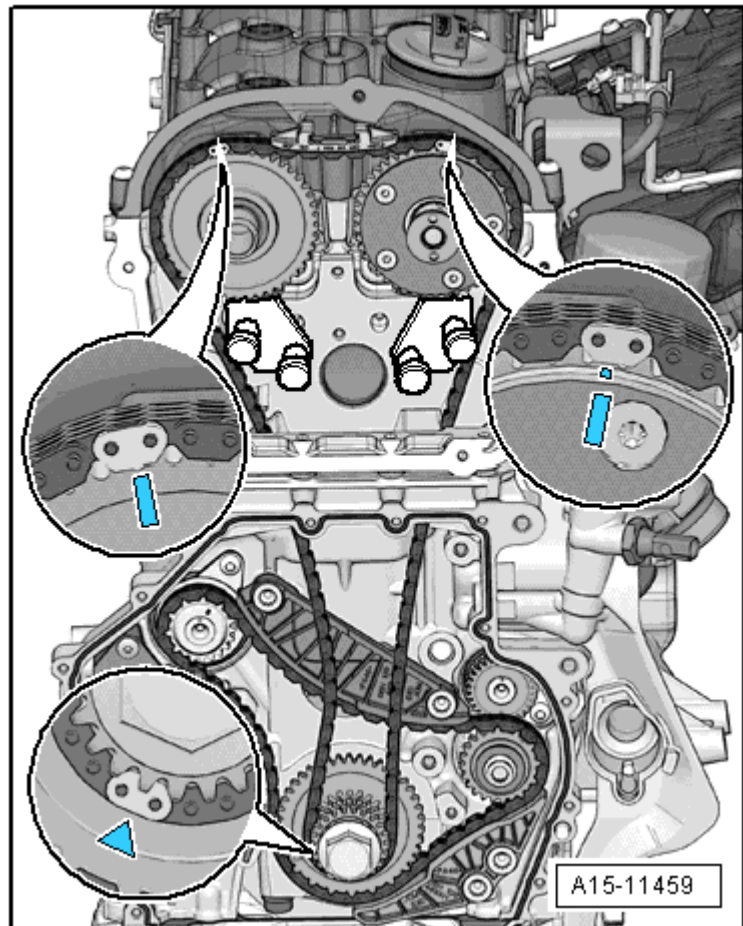

- Установить успокоитель цепи привода распредвалов и затянуть болты -А-.

i **Указание**

Для удерживания распредвала выпускных клапанов, воспользоваться помощью второго механика.

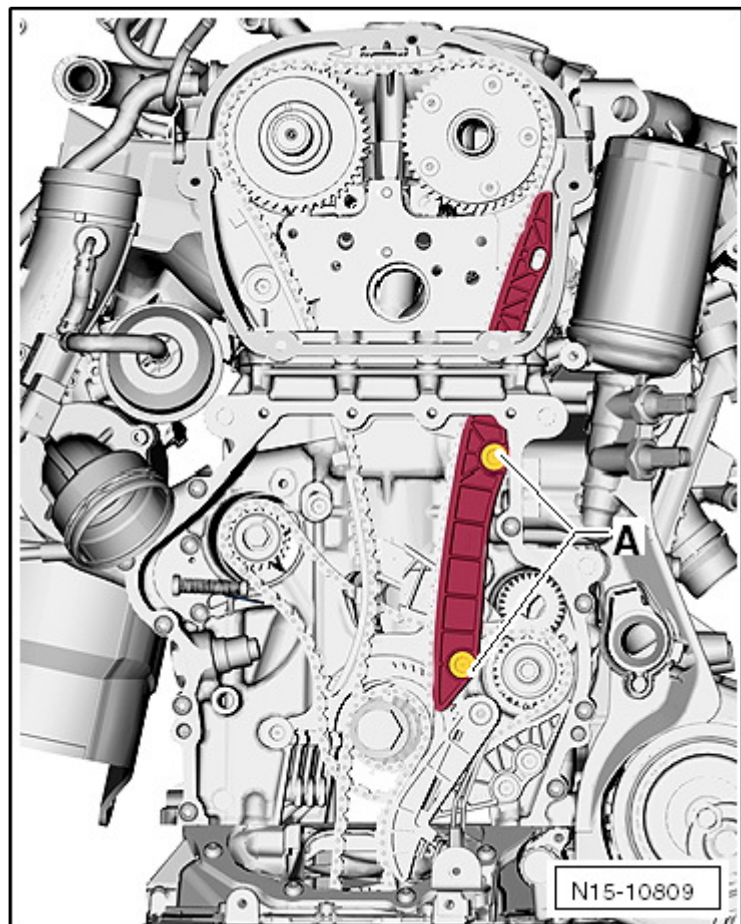

- Медленно проворачивать распредвал выпускных клапанов по стрелке -1-, пока фиксатор распредвалов - T40271/1- не выйдет из зубчатого зацепления звездочки.
- Осторожно отпустить распредвал, чтобы цепь привода распредвалов легла на верхний успокоитель. Прочно удерживать распредвал в таком положении.



Осторожно!

Перед установкой проверить, чтобы цветное звено цепи совпадало с меткой на коленчатом вале!

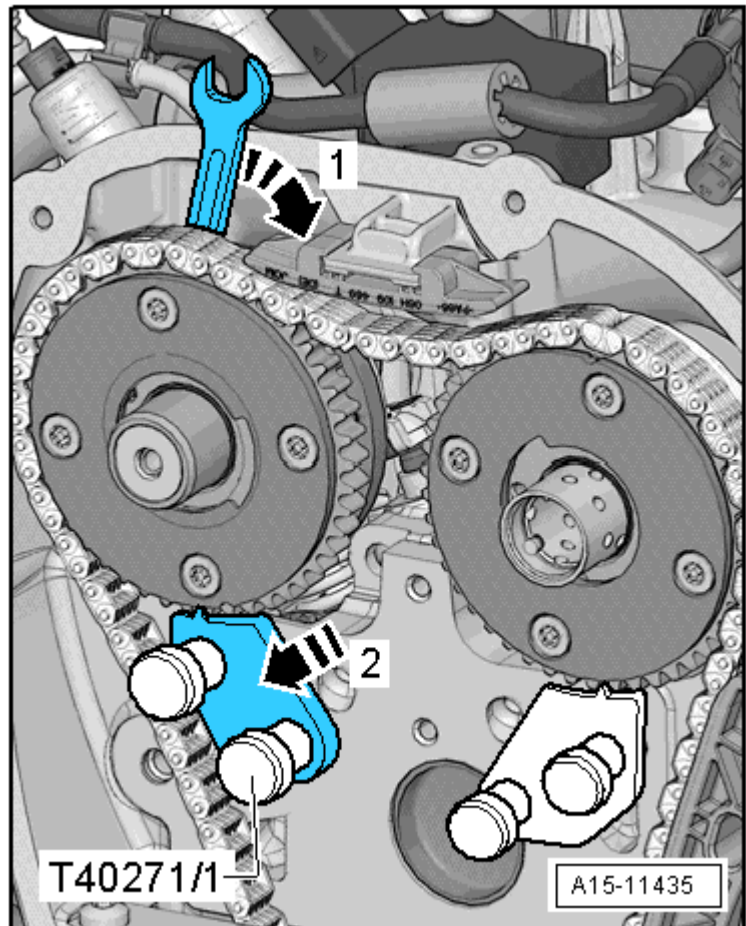

- Удерживая распредвал, установить натяжитель цепи привода распредвалов. Затянуть болт -А-.
- Снять фиксатор распредвалов - T40271/1-.

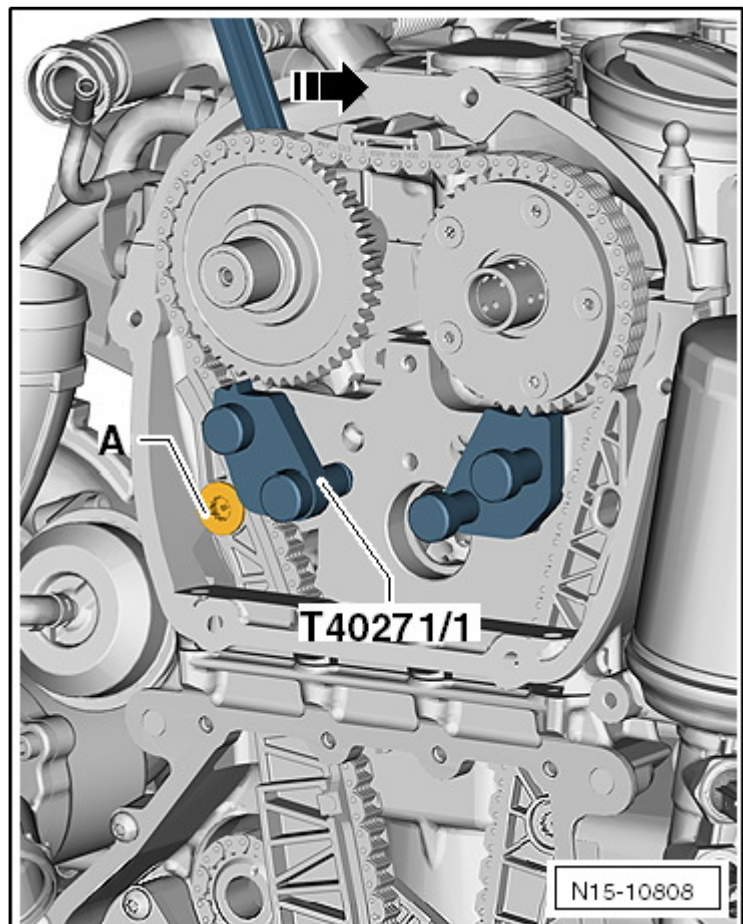

- Удалить фиксатор распредвалов - T40271/2- из зубчатки звездочки -2-, при необходимости немного повернуть распредвал впускных клапанов ключом -1-.
- Снять фиксатор распредвалов - T40271/2-.
- В зависимости от исполнения, удалить фиксатор -T40011- или фиксатор -T40267-.

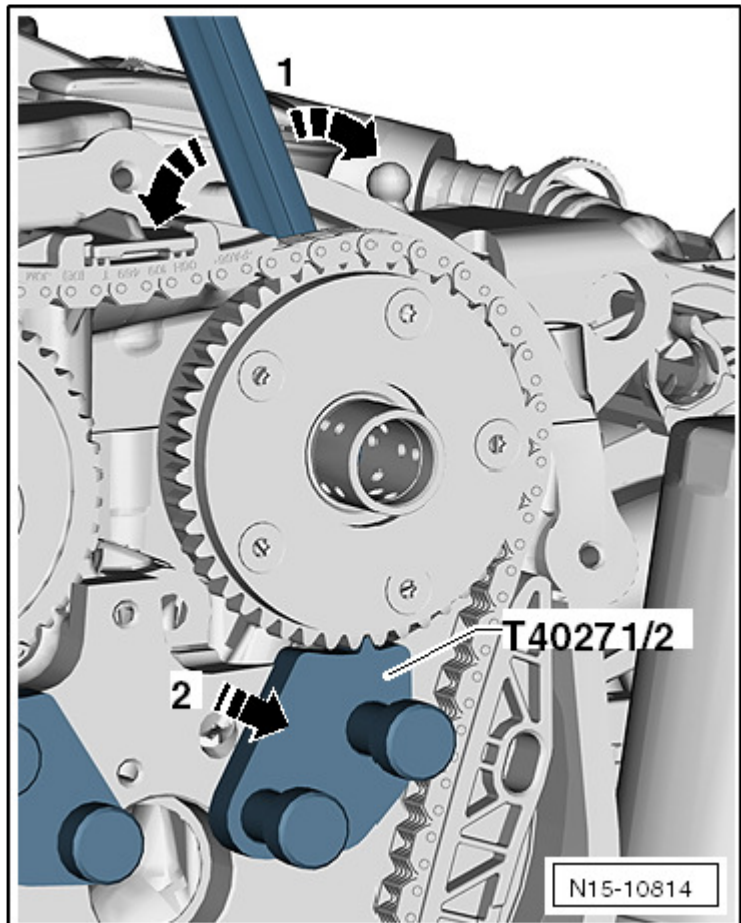

- Проверить положение цветных звеньев относительно меток.

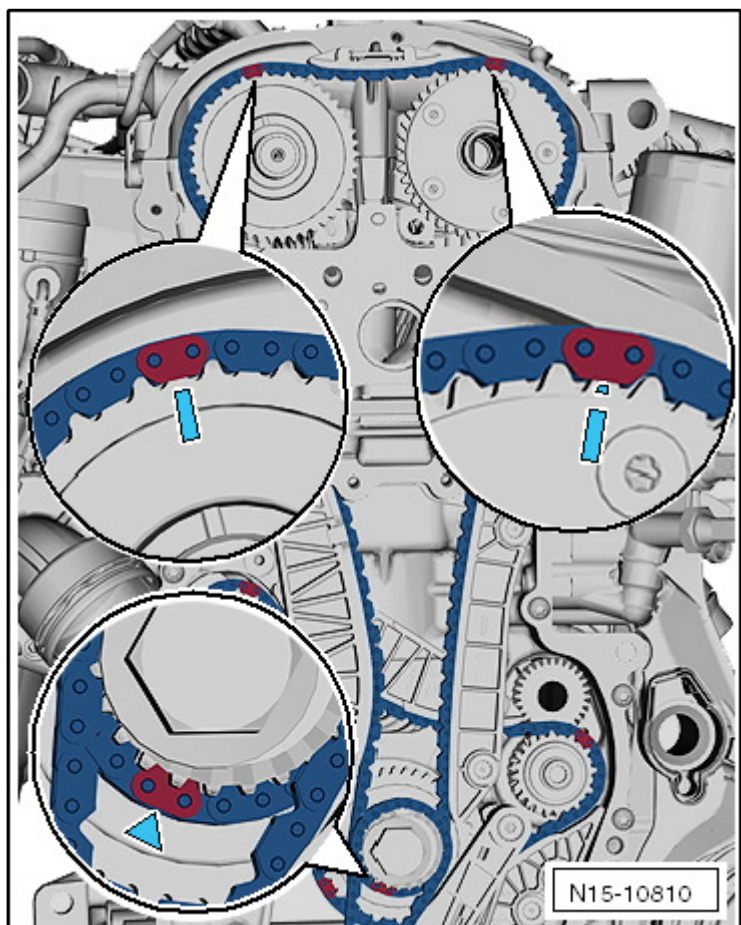

- Установить цепь привода масляного насоса и натяжитель цепи. Затянуть болт -1- и удалить фиксатор -T40011-.

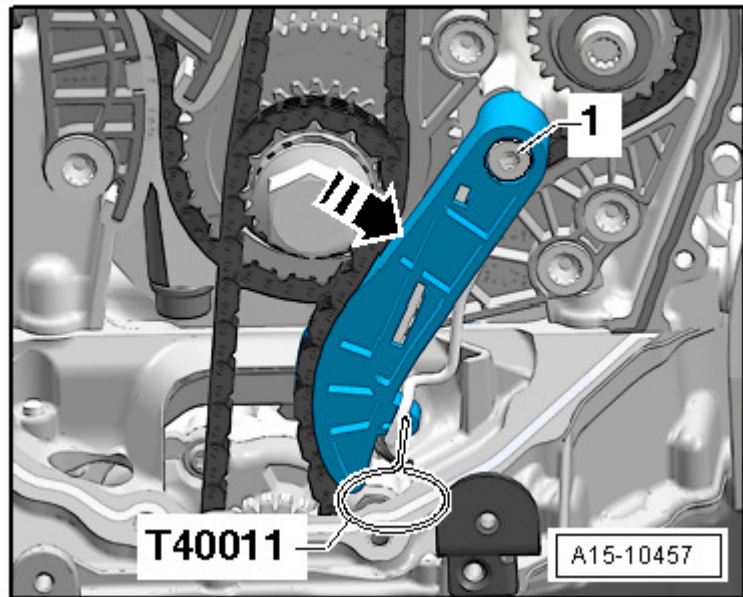

- Вкрутить болты -стрелки- и затянуть.

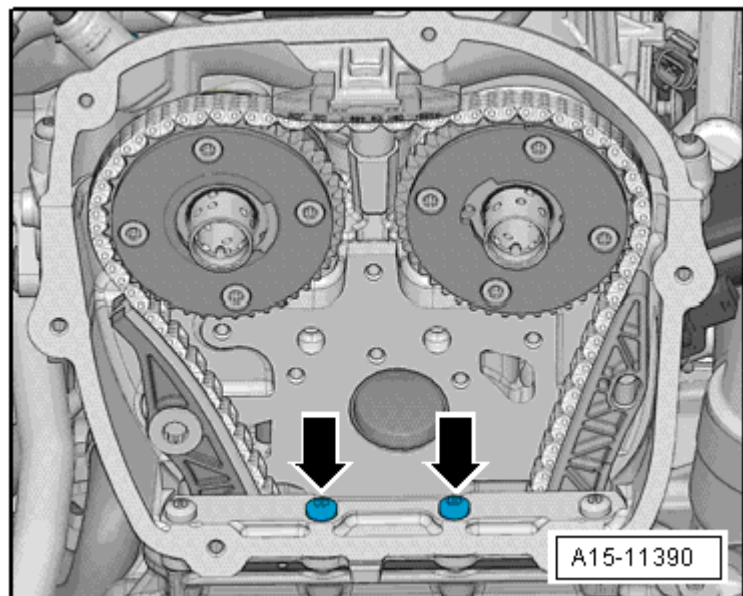

- Установить опору коленвала и вкрутить болты -стрелки- от руки.
- Затянуть болты -стрелки- опоры коленвала → Глава.
- Установить регулирующий клапан → Поз..

Дальнейшая сборка осуществляется в обратной последовательности.

